

タッチフォンケア CTV-002 (SC) かんたん操作ガイド

はじめに

◆ 注意 ◆

ご使用前に、「取扱説明書」の以下の内容を、必ずご参照ください。
「安全に正しくお使いいただくため必ずお読みください」

内容物を取り出し、以下の物があるか確認してください。

- | | | | |
|----------------------------------|------------------------------------|-----------------------------|----------------------------------|
| □タッチフォンケア
CTV-002 (SC) 本体 × 1 | □AC アダプタ
× 1 | □FOMA カード
挿入口用カバー
× 1 | □FOMA カード
挿入口用ネジ 2 種
各 × 1 |
| | | | |
| □本体スタンド
× 1 | □リモコンスイッチ
× 1 | □LED ライト
× 1 | □LED ライト用電源
ケーブル
× 1 |
| | | | |
| □リモコン用
ネックストラップ
× 1 | □交換用リモコン
電池
規格：CR2032
× 1 | □保証書 × 1 | □かんたん操作
ガイド (本書)
× 1 |
| | | | |

各部の名称

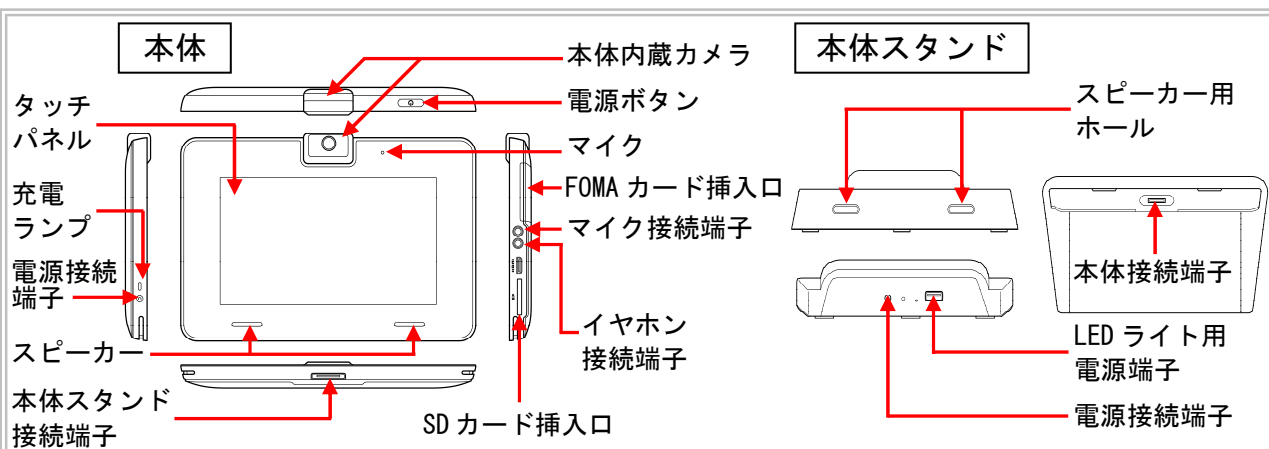

タッチフォンのセットアップ

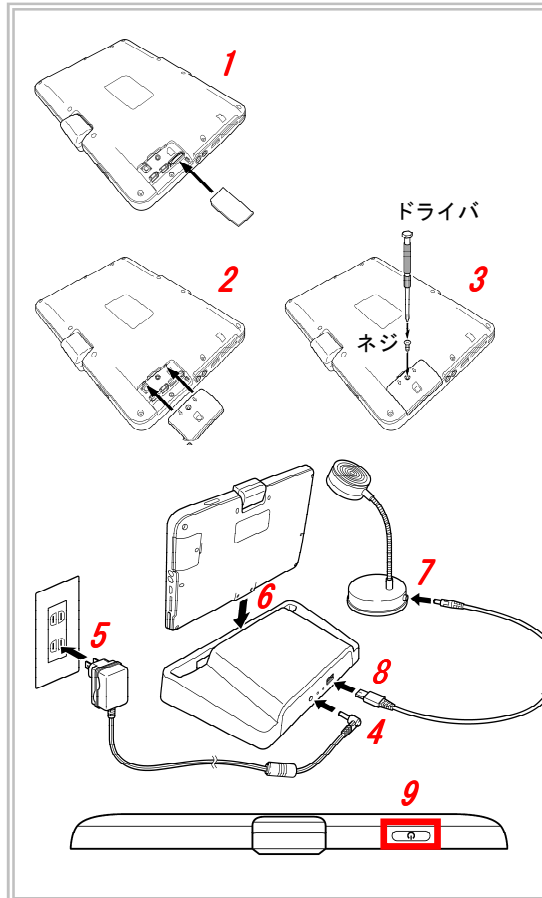

1. 本体に FOMA カードを挿入します。
2. FOMA カード挿入口用カバーを取り付けます。
3. 挿入口用カバーをネジで固定します。
4. AC アダプタを本体スタンドの電源接続端子に挿し込みます。
5. AC アダプタをコンセントに挿し込みます。
6. 本体を本体スタンドに設置します。
7. LED ライト裏側の端子に、電源ケーブルのコネクタを差し込みます。
8. 本体スタンド裏側の LED ライト用電源端子に、電源ケーブルのコネクタを差し込みます。
9. 本体上部の電源ボタンを長押し (約 5 秒) し、電源を入れます。

※ LED ライトの接続は必須ではありません。必要に応じて接続ください。

リモコンの電池交換方法

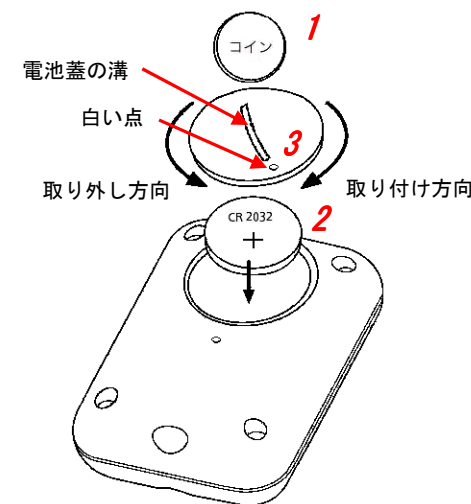

1. リモコンの裏にある電池蓋の溝に、コインを挿し込み、左に回して電池蓋を取り外します。
2. 付属のリモコン用電池の+ (プラス) 極を、上にして取り付けます。
3. 電池蓋を、白い点が右下になるようかぶせ、溝にコインを挿し込み、右に回して電池蓋を取り付けます。
4. リモコンの表にある赤いボタンを押して、リモコン先端に赤い LED ランプが点灯することを確認します。

◆ 製造元・問い合わせ先 ◆

キャセイ・トライテック株式会社 TEL : 0570-077-709

初期設定

1. 画面の **次へ** を押します。 ※1

<CTV-002SC テレビ電話端末>を
お買い上げいただき、ありがとうございます。
本機を使用する前に、設定を行います。
「次へ」を押して、設定画面に進んでください。

次へ

2. 「名前」の欄をタッチして、
名前を入力します。

初期設定
緊急発信先とかんたん待受発信先の名前と電話番号を登録しま
す。

名前 **担当者さん**

に	の	は	し	する	した	できる	して	。	？	が	を	しま
わ	ら	や	ま	は	な	た	さ	か	あ			
を	り		み	ひ	に	ち	し	き	い			
ん	る	ゆ	む	ふ	ぬ	つ	す	く	う			
「	れ		め	へ	ね	て	せ	け	え			
」	ろ	よ	も	ほ	の	と	そ	こ	お			
カナ	小文字	◀	▶	英/数	空白	変換	確定	訂正				

3. 「電話番号」の欄をタッチして、
電話番号を入力します。

初期設定
緊急発信先とかんたん待受発信先の名前と電話番号を登録しま
す。

名前 **担当者さん**

電話番号 **09098765432**

1	2	3
4	5	6
7	8	9
*	0	#

訂正

戻る **決定**

4. **決定** を押します。

初期設定
緊急発信先とかんたん待受発信先の名前と電話番号を登録しま
す。

名前 **担当者さん**

電話番号 **09098765432**

1	2	3
4	5	6
7	8	9
*	0	#

訂正

戻る **決定**

5. **登録** を押します。

初期設定
以下の内容で登録してよろしいですか？
修正する場合は、「戻る」ボタンを、
登録する場合は「登録」ボタンを
押してください。

緊急発信先、かんたん待受発信先
名前: 担当者さん
電話番号: 09098765432
(発信種別: テレビ電話、自動着信有効)

戻る **登録**

6. **設定終了** を押します。 ※2

引き続き、その他設定を行いますか？
設定を行う場合は「その他設定」ボタンを、
行わない場合は「設定終了」ボタンを押してください。
設定するのは以下の項目です。

- ・緊急発信先設定
- ・相談発信先設定
- ・安否発信先設定
- ・安否時間設定
- ・連絡発信先設定
- ・リダイヤル設定
- ・詳細設定

その他設定 **設定終了**

7. 初期画面が表示されます。

2016年02月29日(月)午前11:29

メニュー

安否 **緊急**

8. FOMA サービスエリア内であることを
確認します。

圏内 圏外

📶	📶	📶	📶	📶	📶	📶
---	---	---	---	---	---	---

※1 PINコード入力画面が表示されている場合は、
取扱説明書の「PINコードを入力する」の記述
を参照してください。

※2 **その他設定** については、取扱説明書の「第3
章 設定」の記述を参照してください。

緊急電話をかける（初期待受画面）

2016年02月29日(月)午前11:29

メニュー

安否 **緊急**

1. 画面の **緊急** ボタンを押します。
2. 呼び出し画面が表示され、発信します。
3. 設定内容に従った画面が表示されます。

※ 発信を中止する場合は、画面の **発信をやめる**
ボタンを押します。

リモコンから緊急電話をかける



1. リモコンの赤いボタンを長めに押します。
2. 呼び出し画面が表示され、発信します。
3. 相手が受けると通話画面が表示されます。

※ 発信を中止する場合は、画面の **発信をやめる**
ボタンを押します。

通話画面の操作

00:00:14

自分の
画像

相手の画像

音量 小 音量 大

カメラON
担当者さん

切断する

通話音量

- 通話を終了する場合は、**切断する**
ボタンを押します。
- 通話音量を調整する場合は、**音量**
を押して調整します。

安否確認を行う

2016年02月29日(月)午前11:29

メニュー

安否 **緊急**

1. 点滅時 **安否** ボタンを押します。
2. ボタンの点滅が終了します。
3. 安否確認情報が発信されます。

※ 本書は、タッチフォンを使用するために必要
な最小限の操作のみを記載しています。
操作の詳細、および本書に記載されていない
内容については、「取扱説明書」
をご参照のうえ、本商品をご使用ください。